

Productos

Airmega150

Su tecnología Coway Green HEPA™ reduce hasta el 99,999% del las partículas finas.

1. Diseño: delgado, elegante y contemporáneo.
2. Color: Verde claro.
3. Consumo de energía: 35 W.
4. Peso: 12.1LBS.
5. Medidas: Ancho 13.31 Pulg., Alto 18 Pulg., Profundidad 6.5 Pulg



Cómo funciona:

Elimina hasta un 99.999% de los contaminantes existentes en el aire, partículas finas, incluso polen, polvo, pelo de animal doméstico y moho. Limpia y mantiene espacios de hasta 19.9m² en 12.5 minutos o hasta 48.1m² en 30 minutos.

Pasos de filtrado:

- 1. Cubierta:** Evita el crecimiento de microorganismos en el interior.
- 2. Filtro Lavable:** Retiene los elementos de contaminantes más grandes como el pelo, acumulación de polvo, polen y pelusas.
- 3. Filtro Carbón Activado:** Elimina los contaminantes del aire, gases, olores desagradables o tóxicos y humo.
- 4. Coway Green HEPA:** Reduce hasta en un 99,99% la cantidad de partículas finas en el aire, como hongos, bacterias, virus y moho.



Coway Green HEPA

Reduce hasta en un 99,99% la cantidad de partículas finas en el aire, como polen, polvo, pelo de animal y moho.



Filtro Carbón Activado

Elimina los contaminantes del aire, olores desagradables y humo.



Filtro Lavable

Retiene los elementos de contaminantes más grandes como el pelo y acumulación de polvo.



Cubierta

Evita el crecimiento de microorganismos en el interior



Bidetmega

La reducción en el uso de papel de baño, la calidad del agua y la eficiencia del sistema, brindan confort y seguridad en un equipo adaptable a tus necesidades y funcionalidades.

Beneficios de usar

- Versatilidad, estabilidad y confort para tu hogar.
- Excelente alternativa para evitar la irritación de la piel en las zonas sensibles.
- Protege la salud íntima femenina con agua purificada.
- Ajustable para niños en posición, dirección y temperatura.



Especificaciones

Todo lo que necesitas saber sobre el Bidet Mega

MODELO	BASS-AEUS/ARUS
PRESIÓN DE AGUA	0.1 mpa - 0.68 mpa/ 14 a 98 psi
LIMPIEZA	Hasta 0,62 l/min función de limpieza automática de boquilla.
DISPOSITIVO DE SEGURIDAD	Sensor de temperatura bimetálico con 4 niveles de 28° a 41° grados.
CONTROL DE PRESIÓN	5 Niveles
PESO DEL EQUIPO	6.5 KG

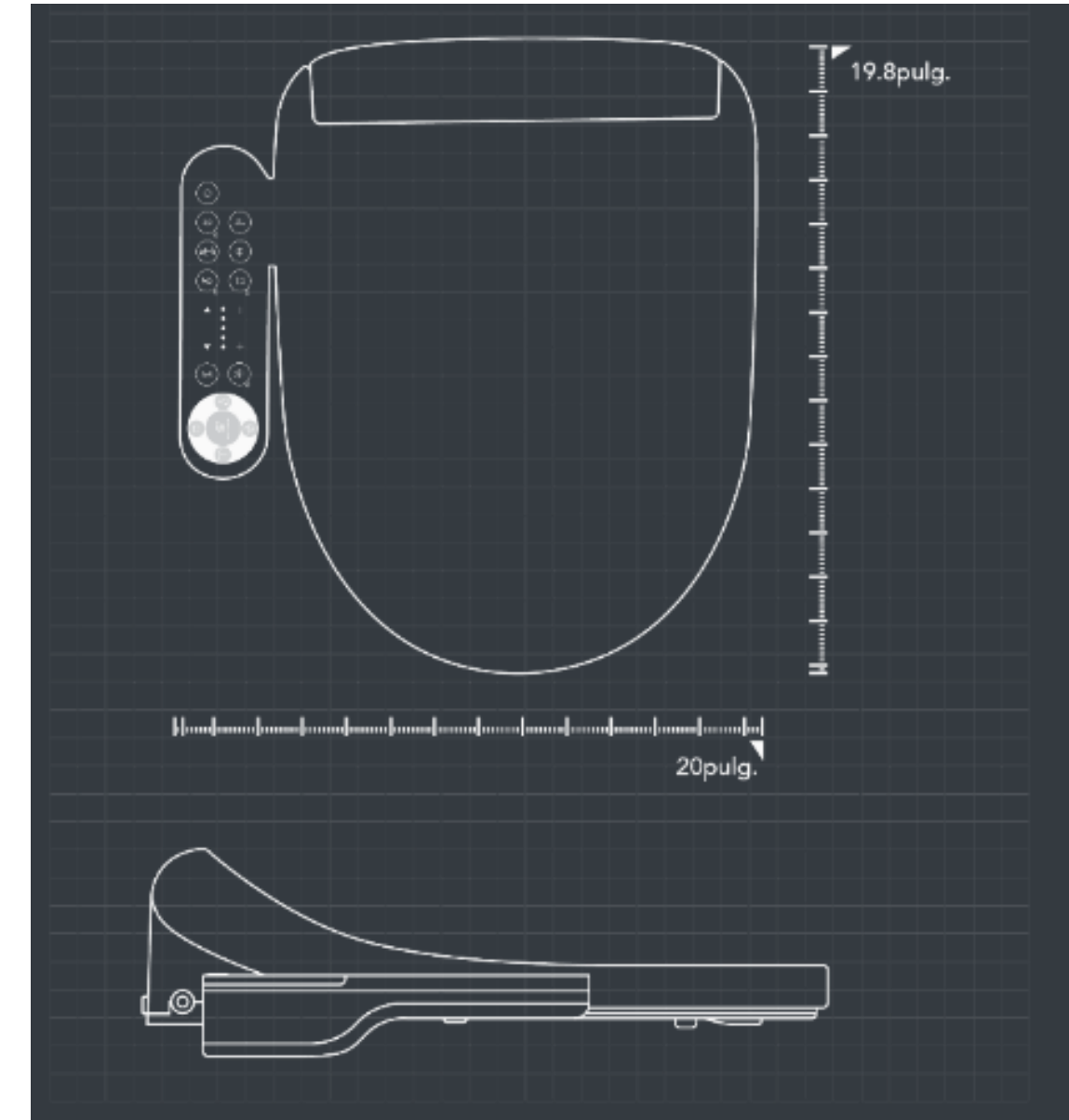

RIVER P-09



Ficha técnica Equipo River (Modelo P-09).

Modelo Compacto único, totalmente estético, sin cableados.

- Dispensa agua a temperatura ambiente.
- Capacidad de 50 galones por día de agua 100% purificada.
- Bomba de presión integrada con consumo de energía de 24w.
- Tanque de almacenamiento de capacidad de 3.5 galones.
- Grifo único de acero inoxidable con grado quirúrgico.
- Dimensiones del equipo 14" de ancho, 9" profundidad, 16" altura.
- Sistema de purificación de 5 pasos a través de Osmosis Inversa.
- Tubería de alimentación plástico grado alimenticio.
- Garantía de piezas y servicios originales de corea.
- Certificaciones de calidad a nivel internacional.
- Certificados por Indocal en Rep. Dom.



RIVER P-09

El P-09 es fácil de instalar y cuenta con características como indicadores de vida útil del filtro y función de apagado automático, lo que lo convierte en una opción conveniente y confiable para obtener agua pura en el hogar.

El Purificador Ideal para tu cocina



Brinda agua fresca, libre de químicos, recién purificada a toda tu familia con nuestro equipo River. Se coloca debajo del fregadero. Lava los vegetales, cocina o tómala directamente de la llave.

Especificaciones de los Filtros.



Filtro Neo-Sense 14

(Plus Sediment + Pre-Filtros de Carbón)
Elimina partículas, cloro, compuestos orgánicos volátiles (COV) e impurezas orgánicas e inorgánicas disueltas.



Filtro Membrana RO

Elimina los contaminantes del agua, como metales pesados, productos químicos orgánicos nocivos, microbios y sustancias radiactivas.



Filtro Plus Inno-Sense

(Post Carbón + Filtros Finos) Reduce los olores y mejora el sabor del agua.



Filtro Antibacterial

Evita el crecimiento de microorganismos en el interior del depósito de agua.

RIVER P-09



Costo: 55,500.00

Suscripción de mantenimiento: RD\$1.290,00

Instalación: RD\$3.490,00

RIVER P-09

PRODUCTOS ADICIONALES:

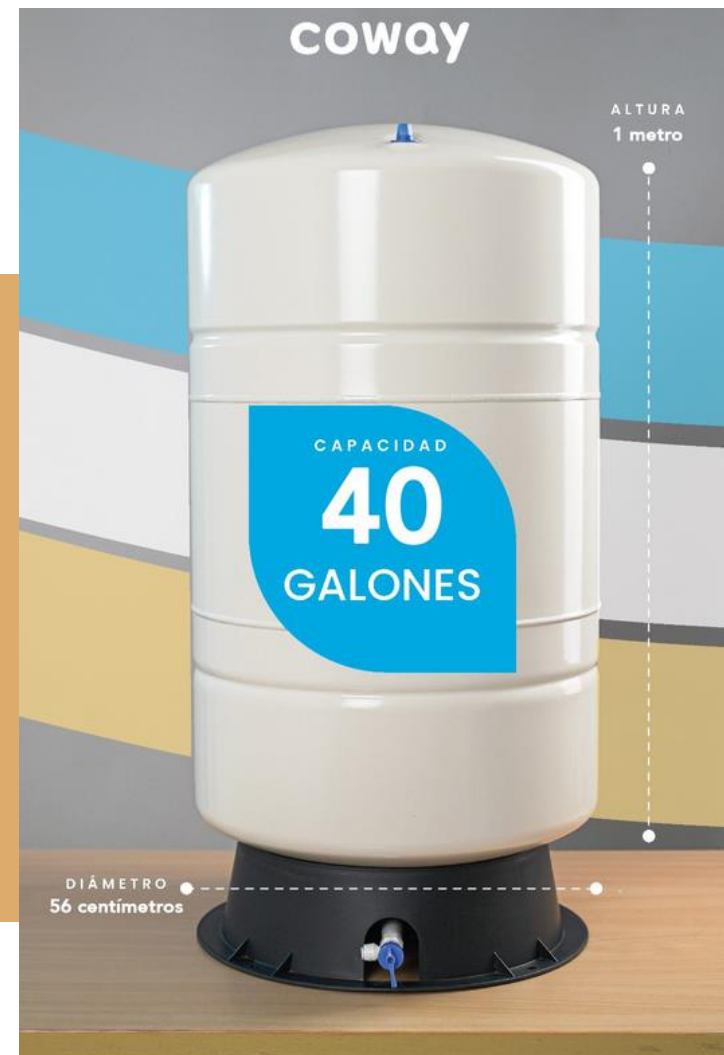

Waterfall P-06



Waterfall

**La mejor opción
para tu restaurante.**



Dispensa agua a temperatura ambiente, con una capacidad de 560 galones/día. Ideal para restaurantes. Puedes lavar los vegetales, cocinar y tomar agua del grifo.

Su diseño delgado, elegante y contemporáneo viene en Oatmeal Beige que mejora la atmósfera de su espacio vital y lugar de trabajo.

Grifo Especial
Contiene grifo de grado quirúrgico
para suministro del agua.

Especificaciones

Todo lo que necesitas saber sobre Waterfall

MODELO	WATERFALL (P-06C)
MÉTODO DE FILTRACIÓN	ÓSMOSIS INVERSA
CAPACIDAD DEL TANQUE	3.5 L AGUA AMBIENTE 2.5 L AGUA FRÍA 1.5 L AGUA CALIENTE
CONSUMO ENERGÍA	CALENTADOR 260W - 310W
PESO DEL EQUIPO	35.2 KG

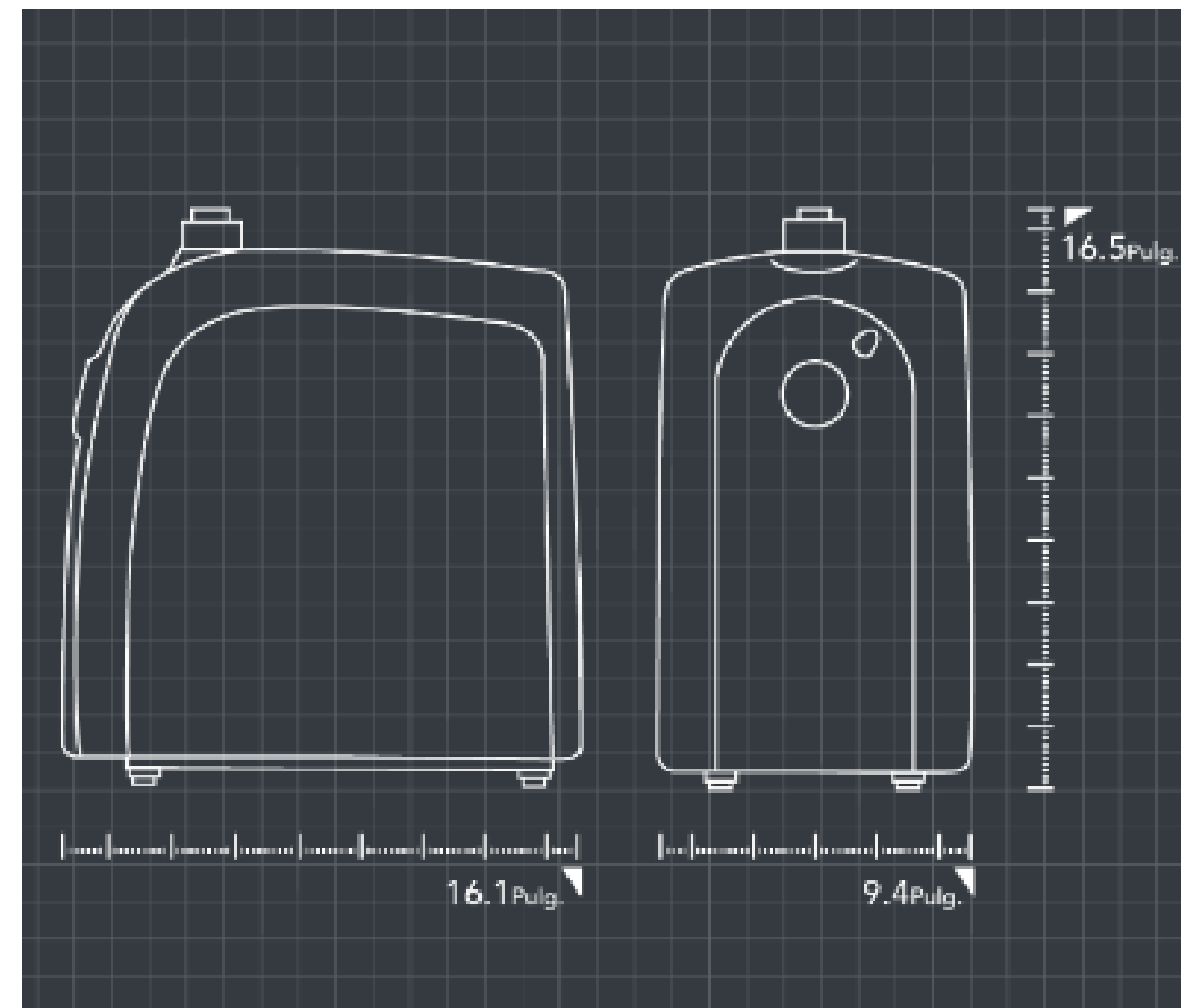

Filtros

NEO-SENSE

MEMBRANA RO

PLUS INNO-SENSE

ANTIBACTERIAL

Especificaciones de los Filtros.



Filtro Neo-Sense 14

(Plus Sediment + Pre-Filtros de Carbón)
Elimina partículas, cloro, compuestos orgánicos volátiles (COV) e impurezas orgánicas e inorgánicas disueltas.



Filtro Membrana RO

Elimina los contaminantes del agua, como metales pesados, productos químicos orgánicos nocivos, microbios y sustancias radiactivas.



Filtro Plus Inno-Sense

(Post Carbón + Filtros Finos) Reduce los olores y mejora el sabor del agua.



Filtro Antibacterial

Evita el crecimiento de microorganismos en el interior del depósito de agua.

Oasis



Ficha técnica Equipo Oasis (Modelo CHP-250).

Modelo Compacto elegante, estético & digital.

- Dispensa agua a temperatura ambiente, fría y caliente.
- Capacidad de 20 galones por día de agua 100% purificada.
- Dispensación al tacto cantidad preestablecida de 120/200/300 ml.
- Modo nocturno con sensor de luz para ahorro de energía.
- Grifo único electrónico para extracción.
- Instalación estética encima de meseta.
- Bloqueo de agua caliente.
- Sistema de purificación de 5 pasos a través de Osmosis Inversa.
- Dimensiones del equipo 13" de ancho, 19" profundidad, 16" altura.
- Tubería de alimentación plástico grado alimenticio.
- Garantía de piezas y servicios originales de corea.
- Certificaciones de calidad a nivel internacional.
- Certificados por Indocal en Rep. Dom.



OASIS - CHP-250L

El Purificador Ideal para tu cocina moderna



El monomando electrónico para extracción de agua fría, caliente y a temperatura ambiente, brindan una experiencia de uso fluida y fácil de entender para cualquier usuario.

Su tecnología avanzada, diseño elegante y funciones inteligentes lo convierten en una excelente inversión para la salud y el bienestar de toda la familia.

Botón de seguridad para evitar quemaduras accidentales en los niños/as pequeños/as.

Especificaciones

Todo lo que necesitas saber sobre Oasis

MODEL	OASIS (CHP-250L)
MÉTODO DE FILTRACIÓN	ÓSMOSIS INVERSA
CAPACIDAD DEL TANQUE	3.5 L AGUA AMBIENTE 2.5 L AGUA FRÍA 1.5 L AGUA CALIENTE
FILTROS	NEO-SENSE MEMBRANA RO PLUS INNO-SENSE ANTIBACTERIAL
CONSUMO ENERGÍA	CALENTADOR 260W - 310W
PESO DEL EQUIPO	35.2 KG



Especificaciones de los Filtros.



Filtro Neo-Sense

(Plus Sediment + Pre-Filtros de Carbón) Elimina partículas, cloro, compuestos orgánicos volátiles (COV) e impurezas orgánicas e inorgánicas disueltas.



Filtro Membrana RO

Elimina los contaminantes del agua, como metales pesados, productos químicos orgánicos nocivos, microbios y sustancias radiactivas.



Filtro Plus Inno-Sense

(Post Carbón + Filtros Finos) Reduce los olores y mejora el sabor del agua.



Filtro Antibacterial

Evita el crecimiento de microorganismos en el interior del depósito de agua.

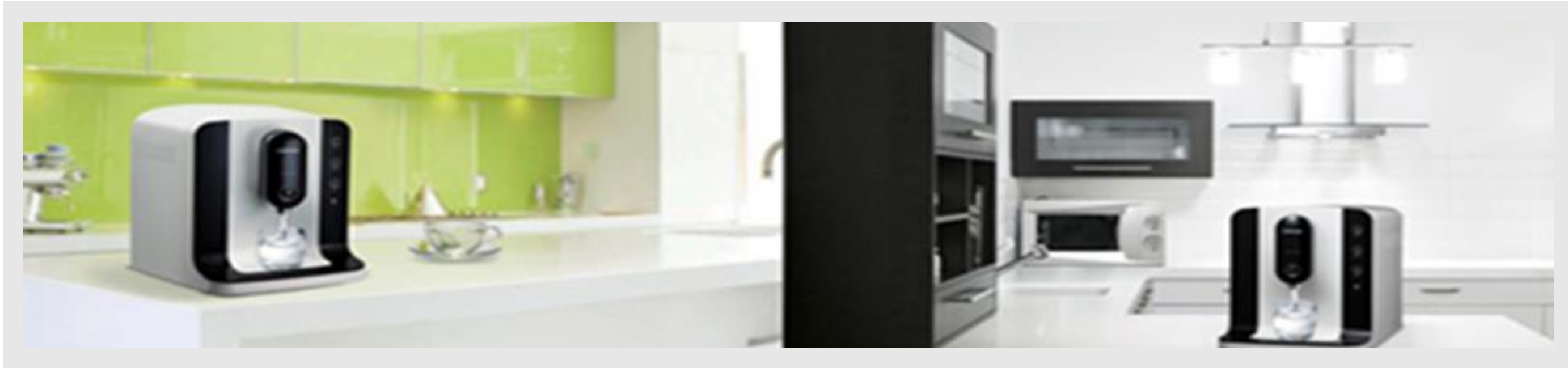

Contado RD\$99.500,00

Suscripción de mantenimiento mensual

RD\$1.590,00

Instalación RD\$3.490,00

Ocean



CHP-671L OCEAN

La mejor opción para tu negocio



- Depósito de agua de gran capacidad de 21 Litros con filtros de 14 pulgadas para usar en una oficina.
- Puede filtrar hasta 50 galones por día.
- Dispensador de altura completa para acomodar las botellas de agua.
- Pantalla Led para visualizar la temperatura del agua.

Especificaciones

Todo lo que necesitas saber sobre Ocean

El equipo Ocean está diseñado para ser elegante y funcional, integrándose fácilmente en cualquier entorno doméstico u empresarial. Su diseño compacto puede adaptarse a espacios reducidos sin comprometer su rendimiento.

MODEL	OCEAN (CHP-671L)
MÉTODO DE FILTRACIÓN	ÓSMOSIS INVERSA
CAPACIDAD DEL TANQUE	3.5 L AGUA AMBIENTE 2.5 L AGUA FRÍA 1.5 L AGUA CALIENTE
FILTROS	NEO-SENSE MEMBRANA RO PLUS INNO-SENSE ANTIBACTERIAL
CONSUMO ENERGÍA	CALENTADOR 260W - 310W
PESO DEL EQUIPO	35.2 KG

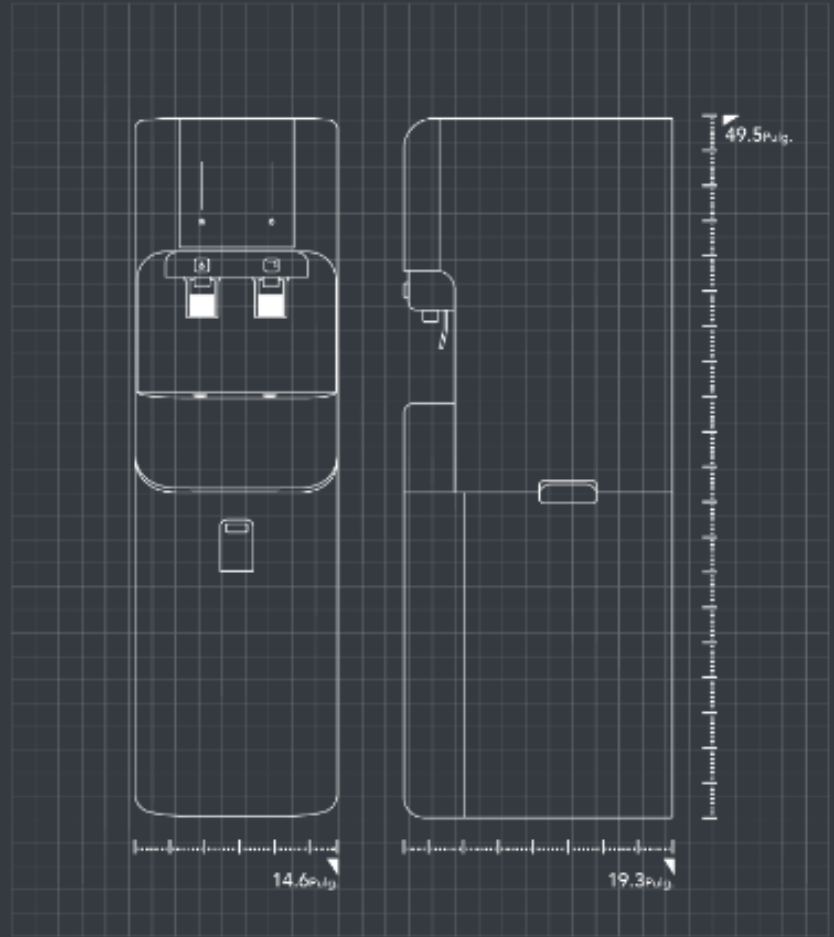

Technical drawing of the Ocean water purifier showing front and side views with dimensions. The front view shows a width of 14.6 pulgadas and a height of 49.5 pulgadas. The side view shows a depth of 19.3 pulgadas.

Especificaciones de los Filtros.



Filtro Neo-Sense 14

(Plus Sediment + Pre-Filtros de Carbón) Elimina partículas, cloro, compuestos orgánicos volátiles (COV) e impurezas orgánicas e inorgánicas disueltas.



Filtro Membrana RO

Elimina los contaminantes del agua, como metales pesados, productos químicos orgánicos nocivos, microbios y sustancias radiactivas.



Filtro Plus Inno-Sense

(Post Carbón + Filtros Finos) Reduce los olores y mejora el sabor del agua.



Filtro Antibacterial

Evita el crecimiento de microorganismos en el interior del depósito de agua.

Lucy Plus



Lucy Plus

Diseño delgado y Contemporáneo

Con LUCY, puede disfrutar de agua helada, fría, caliente y a temperatura ambiente en su forma más pura, que puede satisfacer todas sus necesidades de una bebida ideal.

Su diseño delgado, elegante y contemporáneo viene en Oatmeal Beige que mejora la atmósfera de su espacio vital y lugar de trabajo.

Incluso en la oscuridad, la extracción de agua o hielo es útil con la suave luz del dispensador, lo que garantiza una experiencia de uso fluida.



Especificaciones

Todo lo que necesitas saber sobre Lucy

MODEL LUCY PLUS (CHPI-620L)

MÉTODO DE FILTRACIÓN ÓSMOSIS INVERSA

CAPACIDAD DEL TANQUE
3.5 L AGUA AMBIENTE
2.5 L AGUA FRÍA
1.5 L AGUA CALIENTE

FILTROS
NEO-SENSE
MEMBRANA RO
PLUS INNO-SENSE
ANTIBACTERIAL

CONSUMO ENERGÍA CALENTADOR 260W -
310W

PESO DEL EQUIPO 35.2 KG

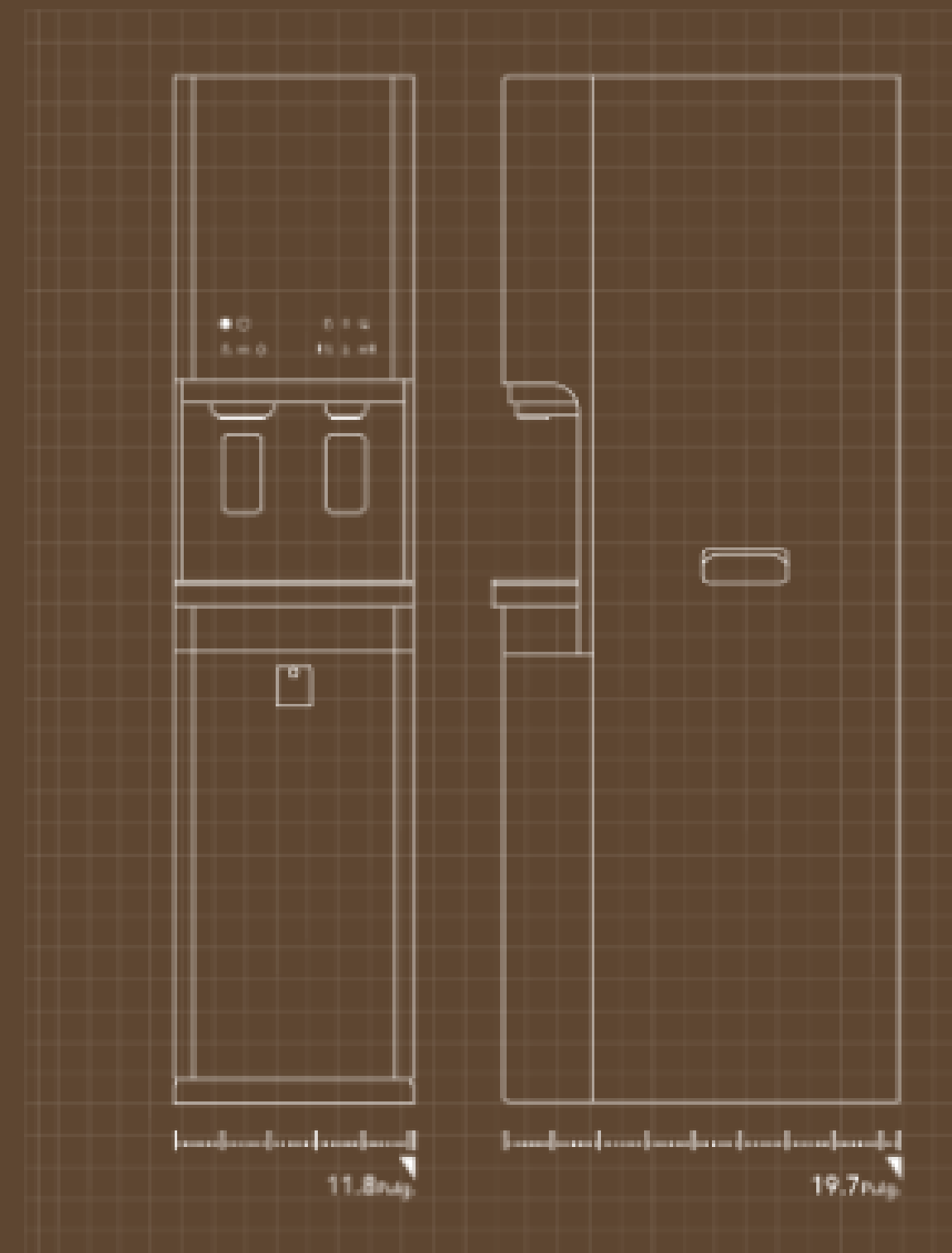

Especificaciones de los Filtros.



Filtro Neo-Sense 14

(Plus Sediment + Pre-Filtros de Carbón) Elimina partículas, cloro, compuestos orgánicos volátiles (COV) e impurezas orgánicas e inorgánicas disueltas.



Filtro Membrana RO

Elimina los contaminantes del agua, como metales pesados, productos químicos orgánicos nocivos, microbios y sustancias radiactivas.



Filtro Plus Inno-Sense

(Post Carbón + Filtros Finos) Reduce los olores y mejora el sabor del agua.



Filtro Antibacterial

Evita el crecimiento de microorganismos en el interior del depósito de agua.

Presión mínima para cada modelo



CHP-671L (Ocean)

35 Psi

-35 Psi bomba de presión



CHP-250L (Oasis)

35 Psi

-35 Psi bomba de presión

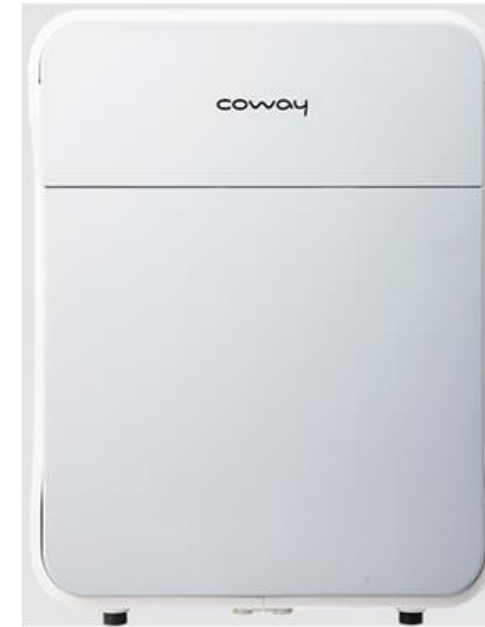

P-09 (River)

10 Psi



P-06 (Waterfall)

10 Psi

Límite TDS para cada modelo



CHP-671L (Ocean)

400 PPM



CHP-250L (Oasis)

350 PPM



P-09 (River)

500 PPM



P-06 (Waterfall)

400 PPM

Niveles permitidos para instalación

		Niveles TDS				Existencia de ablandador/catalizador
Nivel de Dureza	N gotas	CHP 250L	CHP 671L	p09CR	p06CR	
0 - 50	0 - 3	450	500	650	500	Cumplir valores determinados
50 - 100	4 - 6	400	450	600	400	
100 - 180	7 - 11	350	400	500	350	Requiere mantenimiento o supervisión por mal funcionamiento
180 - 220	12 - 13	300	350	500	350	

Gracias